

Funzionalità e vantaggi

PHANTOM 770

Il **PHANTOM 770** è uno dei trituratorini bialbero più potenti della sua categoria e può essere utilizzato per molteplici applicazioni.

È in grado di tritare diversi tipi di materiali, come legno, rifiuti, pietre, pneumatici, rottami leggeri e molto altro. Il materiale viene alimentato dall'alto e tritato in continuo attraverso due massicci rotori che raggiungono coppie molto elevate a bassa velocità. La pezzatura finale del materiale tritato può essere facilmente variata regolando la posizione delle griglie di vagliatura. La solida struttura del nastro di scarico garantisce un'uscita continua del materiale ed il robusto telaio cingolato offre un'eccellente stabilità e mobilità.

Il magnete, in opzione, separa in modo affidabile i materiali ferrosi, generando ove possibile due prodotti finali.

Grazie al sistema di cambio rotori più veloce sul mercato e ai tempi di configurazione minimi, il **PHANTOM 770** offre la massima flessibilità, ideale per lavorare con diversi materiali.

L'efficace riduzione del volume consente di risparmiare spazio, ridurre i costi di trasporto e preparare al meglio il materiale per le fasi di lavorazione successive.

PHANTOM 770: potente, flessibile e affidabile. Prodotto in Germania.



„MOLTE ESIGENZE. UNA MACCHINA. NESSUN COMPROMESSO!“

... il WERT PHANTOM 770!

INNOVATIONS
**PREIS
THÜRINGEN**

**PREISTRÄGER
WINNER
2025**



PHANTOM 770
WERT GmbH
YOUTUBE

Configurazioni motore

PHANTOM 770

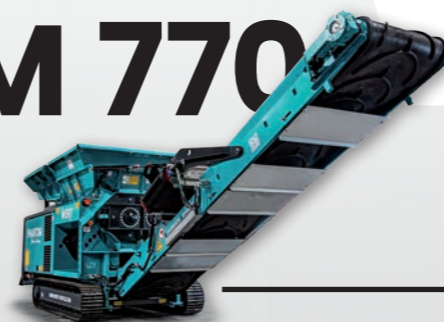

STANDARD

205 kW
Motore Diesel



PLUS

310 kW
Motore Diesel



HYPERION

250 kW Motore elettrico +
18,4 kW Motore diesel
per traslazione



EQUIPAGGIAMENTO STANDARD

- » Spruzzatori d'acqua
- » Estensione tramoggia
- » Piastre antiusura sostituibili
- » Ventola reversibile
- » Radiocomando
- » Telaio nastro di scarico zincato a caldo

OPZIONI

- » Magnete con regolazione idraulica dell'altezza
- » Modulo GSM (teleassistenza)
- » Cingoli con pattini in gomma
- » Pacchetto "inverno"
- » Diverse configurazioni rotori
- » Diverse barre/griglie di post-triturazione

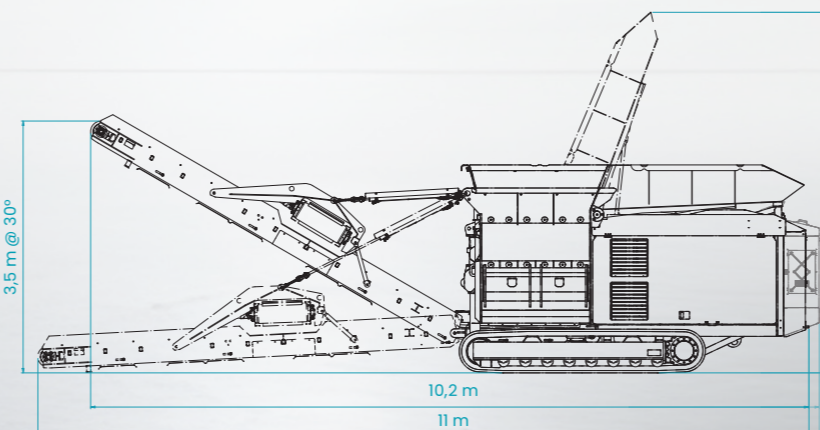
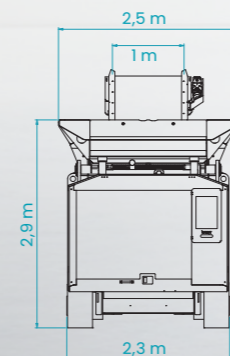

RECYCLING TECHNOLOGY – MADE IN GERMANY



INNOVATIONS
**PREIS
THÜRINGEN**

**PREISTRÄGER
WINNER
2025**



PHANTOM 770

Domande? Contattaci ...

WERT GmbH
Ölmühle 8 · 98597 Fambach
Germany

Telefono: +49 36848 275615
Email: info@wert-service.com
Internet: www.wert-service.com

TIMBRO DEL CONCESSIONARIO



IL PHANTOM 770 TRITURA FACILMENTE MATERIALI COME LEGNO, RIFIUTI, PIETRA E ROTTAMI LEGGERI, ...

Il materiale viene alimentato dall'alto e tritato in continuo attraverso i rotori.

La solida struttura del nastro di scarico, regolabile idraulicamente in altezza, garantisce un'uscita continua del materiale tritato.

La tramoggia ribaltabile garantisce un'alimentazione ottimale e può essere inclinata fino a 90°.

Il nastro magnetico, regolabile idraulicamente in altezza in modo continuo, scarica automaticamente i materiali ferrosi lateralmente.

Il telaio cingolato offre un'eccellente stabilità e mobilità, anche su terreni impegnativi.

PHANTOM 770

ROTORI

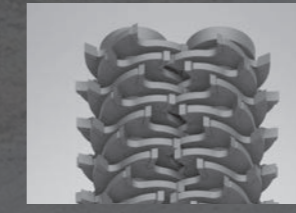

ROTORI A STELLA
Legno da riciclo, radici, pneumatici, rifiuti urbani ed industriali, carta, pannelli sandwich, plastica

PEZZATURA VARIABILE/
REGOLABILE

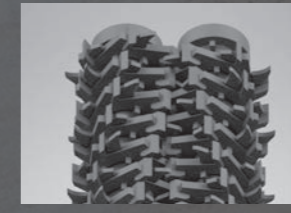

ROTORI COMBINATI
Legno da riciclo, rifiuti, pneumatici, tronchi, ramaglie, ceppi, carta

PEZZATURA DEFINITA



ROTORI A MARTELLO
Cemento armato, calcestruzzo, detriti edili, pietra

PEZZATURA VARIABILE/
REGOLABILE



ROTORI METALLO
Rottami leggeri, traversine ferroviarie in cemento, profili per infissi, profili sandwich

PEZZATURA VARIABILE/
REGOLABILE

MATERIALE	PRODUZIONE*
Inerti	Ø 180 - 220 t/h
Legno da riciclo	Ø 35 - 42 t/h
Ramaglie	Ø 25 - 35 t/h
Rifiuti commerciali	Ø 18 - 25 t/h
Gomma	Ø 13 - 18 t/h
Ceppi	Ø 22 - 30 t/h
Carta	Ø 12 - 19 t/h

* I valori prestazionali indicati sono valori medi e vengono forniti senza garanzia. Possono variare a seconda della configurazione dei rotori, dell'impostazione selezionata delle griglie e dell'alimentazione ottimale del materiale.

VANTAGGI DEL PHANTOM 770

- » Massima gamma di applicazioni grazie alle configurazioni flessibili dei rotori, progettate per un'ampia varietà di materiali e dimensioni finali in uscita
- » Design compatto, modulare e di facile manutenzione
- » Tempi di installazione estremamente ridotti grazie al sistema di cambio rotori più veloce sul mercato
- » Gli alberi usurati possono essere ruotati facilmente per quasi raddoppiarne la durata (rotori a martello)
- » Controllo PLC di ultima generazione con funzionalità di manutenzione remota e integrazione app opzionale
- » Riduttori disponibili in versione sincrona o asincrona
- » Trasporto senza necessità di permessi per dimensioni o peso



MOTORE
Il PHANTOM 770 è disponibile con diverse opzioni di motore e trasmissione.



PANNELLO DI CONTROLLO
Controllo PLC moderno per il funzionamento, il monitoraggio e la gestione di tutte le funzioni - integrazione app opzionale.



REGOLAZIONE GRIGLIE
La regolazione delle griglie laterali consente un adattamento rapido e flessibile per il raggiungimento della pezzatura finale desiderata.



SISTEMA DI CAMBIO RAPIDO
Innovativo sistema di cambio rotori con funzione di rotazione per una maggiore durata utile degli alberi di triturazione.



ROTORI
Sono disponibili diversi tipi di rotori per svariate applicazioni.