

Funktionsweise und Nutzen

# PHANTOM 770

Der **WERT PHANTOM 770** zählt in seiner Bauklasse zu den leistungsstärksten Zweiwellen-zerkleinerern und überzeugt durch eine außergewöhnlich hohe Anwendungsvielfalt.

Unterschiedlichste Materialien wie Holz, Müll, Stein, Reifen oder Leichtschrott werden von oben aufgegeben, von zwei kraftvollen, langsam laufenden Wellen zuverlässig eingezogen und gleichmäßig zerkleinert. Die gewünschte Endkorngröße lässt sich flexibel über den verstellbaren Siebkorb definieren, während das Austragsband für einen kontinuierlichen Materialabtransport sorgt. Das robuste Kettenfahrwerk gewährleistet maximale Stabilität und Mobilität – selbst auf anspruchsvollem

Untergrund. Optional separiert ein Überbandmagnet zuverlässig Eisenanteile und steigert so die Qualität des Endprodukts.

Dank des schnellsten Wellenwechselsystems am Markt und minimaler Rüstzeiten bietet der **PHANTOM 770** ein Höchstmaß an Flexibilität – ideal für häufig wechselnde Anwendungen.

Die effektive Volumenreduzierung spart wertvollen Platz, senkt Transportkosten und bereitet das Material optimal für nachgelagerte Prozesse vor.

**PHANTOM 770 – leistungsstark, flexibel und zuverlässig. Made in Germany.**



Motor- und Antriebsvarianten

# PHANTOM 770



## STANDARD

205 kW  
Dieselmotor



## PLUS

310 kW  
Dieselmotor



## HYPERION

250 kW Elektromotor +  
18,4 kW Diesel-Fahrtrieb



### SERIENMÄSSIG

- » Wasserbedüsung
- » Trichterhöhung
- » Wechselbare Verschleißplatten
- » Wendelüfter
- » Funkfernbedienung
- » Feuerverzinktes Austragsband

### OPTIONEN

- » Magnet mit hydraulischer Höhenverstellung
- » GSM-Modul (Fernwartung)
- » Kettenpolster
- » Winterpaket
- » Verschiedene Werkzeugkonfigurationen
- » Verschiedene Nachbrechbalken

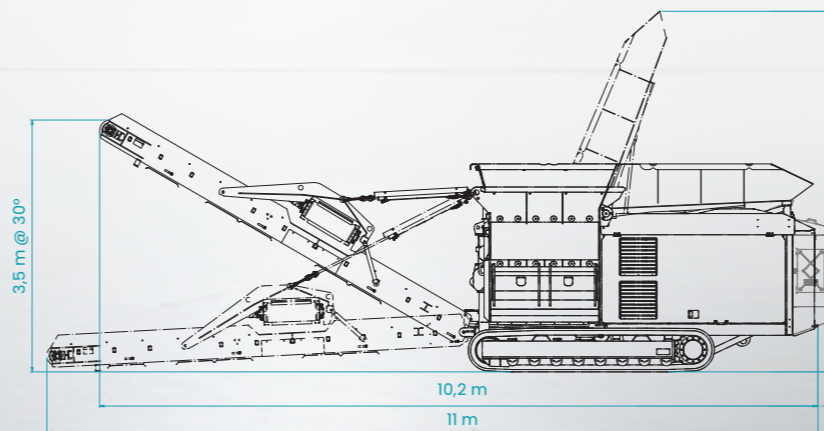
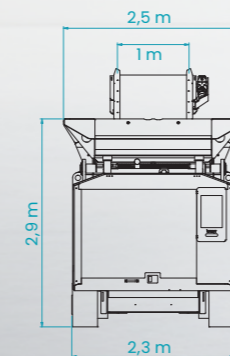

INNOVATIONS  
**PREIS**  
THÜRINGEN

**PREISTRÄGER  
WINNER  
2025**



PHANTOM 770  
WERT GmbH  
YOUTUBE

HÄNDLERSTEMPEL

Sie haben Fragen? Kontaktieren Sie uns ...

**WERT GmbH**  
Ölmühle 8 · 98597 Fambach  
Germany

Telefon: +49 36848 275615  
E-Mail: info@wert-service.com  
Internet: www.wert-service.com

RECYCLINGTECHNIK MADE IN GERMANY



INNOVATIONS  
**PREIS**  
THÜRINGEN

**PREISTRÄGER  
WINNER  
2025**



# PHANTOM 770





**DER PHANTOM 770 ZERKLEINERT MÜHELOS U. A. HOLZ, MÜLL, STEIN, LEICHTSCHROTT, ...**

PHANTOM 770

# WELLEN



Das Material wird oben aufgegeben, von den Wellen eingezogen und gleichmäßig zerkleinert.

Das stufenlos höhenverstellbare Austragsband transportiert das zerkleinerte Material ab.

Der Kipptrichter dient zur optimalen Materialzufuhr und kann bis zu 90° geneigt werden.

Das stufenlos höhenverstellbare Magnetband sortiert Eisenanteile automatisch seitlich aus.

Das Kettenlaufwerk sorgt für maximale Beweglichkeit auf jedem Untergrund.

<b>STERNWELLE</b> Altholz, Wurzeln, Reifen, Gewerbemüll, Papier, Müll, Sandwichplatten, Kunststoff	<b>KOMBIWELLE</b> Holz, Müll, Reifen, Baumstämme, Grünschnitt, Wurzeln, Papier	<b>HAMMERWELLE</b> Stahlbeton, Beton, Bauschutt, Naturstein	<b>METALLWELLE</b> Leichtschrott, Betonbahnschwellen, Fensterprofile, Sandwichplatten
<b>VARIABLES ENDKORN</b>	<b>DEFINIERTES ENDKORN</b>	<b>VARIABLES ENDKORN</b>	<b>VARIABLES ENDKORN</b>

MATERIAL	LEISTUNG*
Bauschutt	Ø 180 - 220 t/h
Altholz	Ø 35 - 42 t/h
Grünschnitt	Ø 25 - 35 t/h
Gewerbeabfälle	Ø 18 - 25 t/h
Gummi	Ø 13 - 18 t/h
Wurzeln	Ø 22 - 30 t/h
Papier	Ø 12 - 19 t/h

\*Die angegebenen Leistungsdaten sind Durchschnittswerte ohne Gewähr. Abweichungen können je nach Wellenkonfiguration, Siebkorbverstellung und optimaler Materialzufuhr auftreten.

## VORTEILE DES PHANTOM 770

- » Höchste Anwendungsbreite durch vielseitige Wellenkonfigurationen – ausgelegt für verschiedenste Materialien und Endkorn – auch ohne Umbau
- » Kompakte, modulare und servicefreundliche Bauweise
- » Extrem kurze Rüstzeiten durch das schnellste Wellenwechselsystem auf dem Markt
- » Werkzeugwendesystem – einfaches Drehen der abgenutzten Wellen für nahezu doppelte Standzeit (bei Hammerwellen)
- » SPS-Steuerung der neuesten Generation ermöglicht Fernwartung – optional mit App
- » Getriebe in synchron oder asynchron erhältlich
- » Transport ohne Sondergenehmigung möglich



### MOTOR

Der PHANTOM 770 ist mit verschiedenen Motor- bzw. Antriebsvarianten erhältlich.



### BEDIENELEMENT

Moderne SPS-Steuerung mit optionaler App zur Bedienung, Steuerung und Kontrolle sämtlicher Funktionen.



### SIEBKORBVERSTELLUNG

Die Siebkorbverstellung ermöglicht eine schnelle und flexible Anpassung der Endkorngrößen.



### SCHNELLWECHSELSYSTEM

Innovatives Werkzeugwechselsystem mit Wendefunktion für längere Standzeiten bei Hammerwellen.



### WELLEN

Verschiedene Werkzeugwellen für unterschiedliche Anforderungen erhältlich.